

## Upute za ugradnju

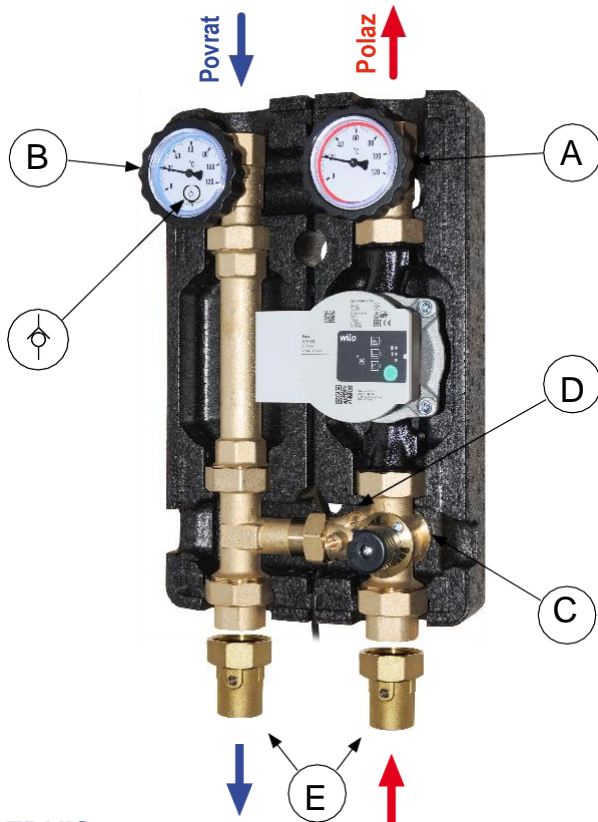

### DIMENZIJE

EPP izolacijska kutija: izolacijski pokrov uključuje središnji unutarnji dio koji pokriva cirkulacijsku pumpu i koji omogućuje prolazak kabela cirkulacijske pumpe. Izlazi za prolaz spojeva prema gornjem i donjem dijelu izolacijske kutije.

Dimenzije: 250x392x200 mm.

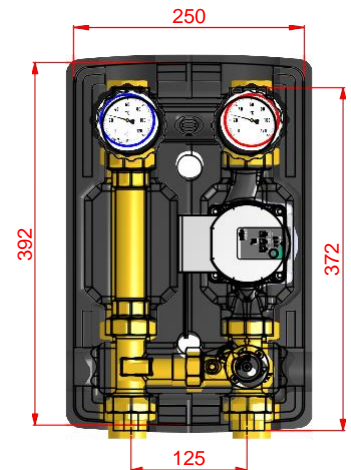

### SERVIS

Preporučujemo vam da instalirate dva izolirajuća kuglasta ventila (E) (opcija) prije pumpne stanice kako biste omogućili jednostavan servis ili zamjenu dijelova pumpne stanice. U tom slučaju zatvorite ventile (A), (B) i (E) okretanjem odgovarajućeg regulatora u smjeru kazaljke na satu. Po završetku servisa, ponovo otvorite ventile i vratite tlak u instalaciji.

### TEHNIČKE ZNAČAJKE

PN 10. Maksimalna temperatura 110°C (izračunato s pumpnom stanicom bez cirkulacijske pumpe).

Dostupni vanjski priključci: 1" F

### OBILAZNICA (BY-PASS)

Model M2 MIX33 pumpne stanice imaju prilagodljivu obilaznicu integriranu u ventil za miješanje (D). Pomoću upravljačke šipke (podesiva s prednje strane) moguće je prema polaznom vodu miješati količinu vode koja dolazi s povratnog puta.

### SMJEROVI POSTAVLJANJA OBILAZNICE (MIX33)

M2 MIX33 pumpne stanice isporučuju se s potpuno otvorenom obilaznicom za kružni tok. Da biste prilagodili količinu protoka kroz obilaznicu, morate pomaknuti regulacijsku šipku koja se može okretati u smjeru kazaljke na satu ili obrnuto. Slijedite ove korake:

- Otpustite vijke za pričvršćivanje čepa ručke (označene strjelicama na slici lijevo) da biste otključali šipku za podešavanje obilaznice;
- Odaberite željeni položaj šipke:

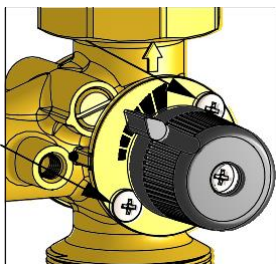

Strelice pokazuju vijke za učvršćivanje čepa ručke i šipke za podešavanje.

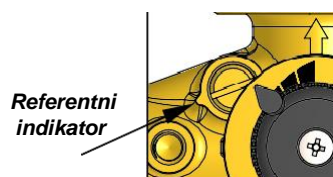

Obilaznica je **potpuno otvorena** i omogućuje maksimalno kruženje vode. Prerez za odvijač poravnat je s referentnim urezom.

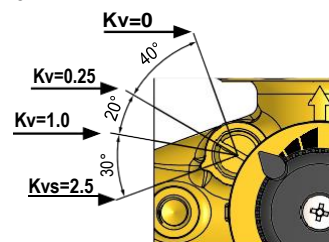

Obilaznica je u **srednjem položaju** i omogućuje djelomično kruženje vode. Kao referencu možete uzeti Kv vrijednosti naznačene na slici.

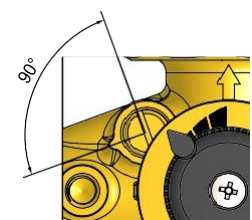

Obilaznica je **potpuno zatvorena** i nema kruženja vode. Prerez za odvijač nalazi se u pravokutnom položaju (90°) u odnosu na referentni urez.

- Ponovno zavrnite vijke za učvršćivanje čepa šipke kako biste zaključali šipku za podešavanje.

## INVERZIJA PUMPNE STANICE. POLAZ NA LIJEVOJ STRANI

Sve pumpne stanice **MIX3** i **MIX33** mogu se obrnuti kako biste promijenili polazni put s desne strane (uobičajena instalacija) na lijevu stranu.

### Desni polaz

### Lijevi polaz

**Nepovratni ventil:** uvijek unutar kuglastog ventila (B) povratnog puta (plavo obojeni termometar u ručki).

**Nepovratni ventil:** uvijek unutar kuglastog ventila (B) povratnog puta (plavo obojeni termometar u ručki).

ZAMIJENITE DESNU I LIJEVU STRANU I ZAKRENITE MOTOR CIRKULACIJSKE PUMPE

**Cirkulacijska pumpa:** pomaknite cirkulacijsku pumpu u suprotni smjer i zakrenite motor za 180° (odvrite specijalne vijke, zakrenite, ponovno zavrnite)

**Ventil za miješanje:** da biste obrnuli ventil za miješanje, slijedite upute u nastavku.

- (A) Kuglasti ventil na polaznom putu (crveno obojeni termometar u ručki)
- (B) Kuglasti ventil na povratnom putu (plavo obojeni termometar u ručki) s nepovratnim ventilom.

## UPUTE ZA SPAJANJE SERVOMOTORA I OBRRTANJE VENTILA ZA MIJEŠANJE

**Montaža servomotora:** okrenite gumb postavljajući ga pod kutom od 45°, kao što je prikazano na slikama u nastavku, uklonite gumb (pazeći da ne okrenete šipku) i montirajte servomotor pomoću posebnog kompleta koji je uključen u paket.

**Inverzija ventila za miješanje s lijevi na desni polaz.** Slijedite upute:

1. Uklonite pričvršne vijke prednjeg i stražnjeg čepa; zatim izvadite komponente kao što je prikazano na slici.
2. Ponovno montirajte komponente u obrnutom položaju, slijedeći prikaz na slikama, i osigurajte da reljefi na korpusu (A) odgovaraju dotičnim kućištima (B) za oba čepa. Ponovno zavrnite četiri pričvršna vijka.
3. Postavite pokazivač gumba na skalu "VL links" za lijevi polaz ili "VL rechts" za desni polaz.

### Desni polaz

Montaža servomotora: postavljanje na 45° šipke i električnih spojeva

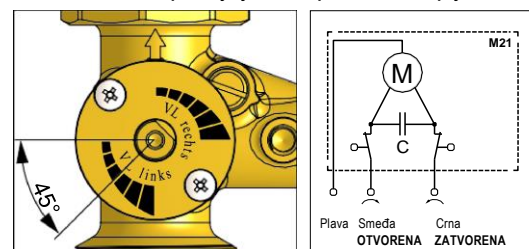
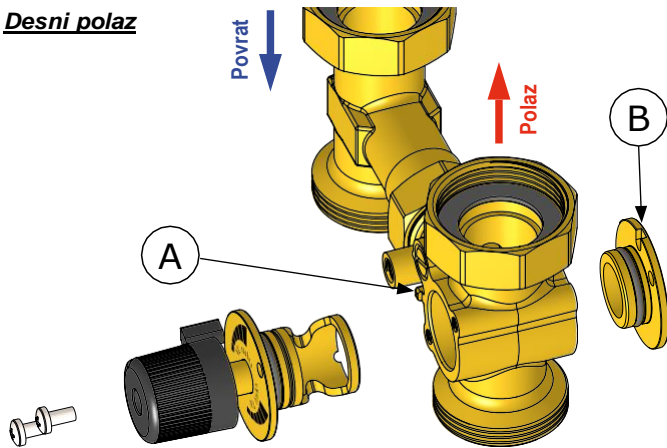

Montaža servomotora: postavljanje na 45° šipke i električnih spojeva

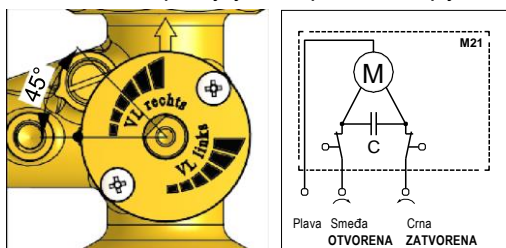

### Lijevi polaz